

COPYRIGHT © Hangzhou EZVIZ Software Co., Ltd.. ALL RIGHTS RESERVED.

Any and all information, including, among others, wordings, pictures, graphs are the properties of Hangzhou EZVIZ Software Co., Ltd. (hereinafter referred to as “EZVIZ”). This user manual (hereinafter referred to as “the Manual”) cannot be reproduced, changed, translated, or distributed, partially or wholly, by any means, without the prior written permission of EZVIZ. Unless otherwise stipulated, EZVIZ does not make any warranties, guarantees or representations, express or implied, regarding to the Manual.

### **About this Manual**

The Manual includes instructions for using and managing the product. Pictures, charts, images and all other information hereinafter are for description and explanation only. The information contained in the Manual is subject to change, without notice, due to firmware updates or other reasons. Please find the latest version in the EZVIZ™ website (<http://www.ezvizlife.com>).

### **Revision Record**

New release – August, 2021

### **Trademarks Acknowledgement**

EZVIZ™, ™, and other EZVIZ's trademarks and logos are the properties of EZVIZ in various jurisdictions. Other trademarks and logos mentioned below are the properties of their respective owners.

### **Legal Disclaimer**

TO THE MAXIMUM EXTENT PERMITTED BY APPLICABLE LAW, THE PRODUCT DESCRIBED, WITH ITS HARDWARE, SOFTWARE AND FIRMWARE, IS PROVIDED “AS IS”, WITH ALL FAULTS AND ERRORS, AND EZVIZ MAKES NO WARRANTIES, EXPRESS OR IMPLIED, INCLUDING WITHOUT LIMITATION, MERCHANTABILITY, SATISFACTORY QUALITY, FITNESS FOR A PARTICULAR PURPOSE, AND NON-INFRINGEMENT OF THIRD PARTY. IN NO EVENT WILL EZVIZ, ITS DIRECTORS, OFFICERS, EMPLOYEES, OR AGENTS BE LIABLE TO YOU FOR ANY SPECIAL, CONSEQUENTIAL, INCIDENTAL, OR INDIRECT DAMAGES, INCLUDING, AMONG OTHERS, DAMAGES FOR LOSS OF BUSINESS PROFITS, BUSINESS INTERRUPTION, OR LOSS OF DATA OR DOCUMENTATION, IN CONNECTION WITH THE USE OF THIS PRODUCT, EVEN IF EZVIZ HAS BEEN ADVISED OF THE POSSIBILITY OF SUCH DAMAGES.

TO THE MAXIMUM EXTENT PERMITTED BY APPLICABLE LAW, IN NO EVENT SHALL EZVIZ'S TOTAL LIABILITY FOR ALL DAMAGES EXCEED THE ORIGINAL PURCHASE PRICE OF THE PRODUCT.

EZVIZ DOES NOT UNDERTAKE ANY LIABILITY FOR PERSONAL INJURY OR PROPERTY DAMAGE AS THE RESULT OF PRODUCT INTERRUPTION OR SERVICE TERMINATION CAUSED BY: A) IMPROPER INSTALLATION OR USAGE OTHER THAN AS REQUESTED; B) THE PROTECTION OF NATIONAL OR PUBLIC INTERESTS; C) FORCE MAJEURE; D) YOURSELF OR THE THIRD PARTY, INCLUDING WITHOUT LIMITATION, USING ANY THIRD PARTY'S PRODUCTS, SOFTWARE, APPLICATIONS, AND AMONG OTHERS.

REGARDING TO THE PRODUCT WITH INTERNET ACCESS, THE USE OF PRODUCT SHALL BE WHOLLY AT YOUR OWN RISKS. EZVIZ SHALL NOT TAKE ANY RESPONSIBILITIES FOR ABNORMAL OPERATION, PRIVACY LEAKAGE OR OTHER DAMAGES RESULTING FROM CYBER ATTACK, HACKER ATTACK, VIRUS INSPECTION, OR OTHER INTERNET SECURITY RISKS; HOWEVER, EZVIZ WILL PROVIDE TIMELY TECHNICAL SUPPORT IF REQUIRED. SURVEILLANCE LAWS AND DATA PROTECTION LAWS VARY BY JURISDICTION. PLEASE CHECK ALL RELEVANT LAWS IN YOUR JURISDICTION BEFORE USING THIS PRODUCT IN ORDER TO ENSURE THAT YOUR USE CONFORMS TO THE APPLICABLE LAW. EZVIZ SHALL NOT BE LIABLE IN THE EVENT THAT THIS PRODUCT IS USED WITH ILLEGITIMATE PURPOSES.

IN THE EVENT OF ANY CONFLICTS BETWEEN THE ABOVE AND THE APPLICABLE LAW, THE LATTER PREVAILS.

# Cuprins

<b>Prezentare generală</b>	<b>1</b>
1. Conținutul pachetului	1
2. Noțiuni de bază	1
<b>Configurare</b>	<b>2</b>
1. Pornire	2
2. Conectați-vă la internet	2
<b>Instalare</b>	<b>3</b>
1. Utilizați cardul Micro SD (opțional)	3
2. Instalarea bazei	4
3. Montarea camerei video	4
<b>Vizualizarea dispozitivului</b>	<b>5</b>
1. Vizualizare live	5
2. Setări	6
<b>EZVIZ Connect</b>	<b>7</b>
1. Utilizați Amazon Alexa	7
2. Utilizarea Google Assistant	7
<b>Întrebări frecvente</b>	<b>8</b>

# Prezentare generală

## 1. Conținutul pachetului



Cameră (x1)



Alimentator (x1)



Cablu de alimentare (x1)



Șablon de găurire (x1)



Placă de montare (x1)

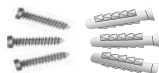

Set de șuruburi (x1)



Informații de reglementare (x3)









Ghid de pornire rapidă (x1)

 Aspectul adaptorului de alimentare este supus celui real pe care l-ați cumpărat.

## 2. Noțiuni de bază



Denumire	Descriere
Indicator LED	 Continuu roșu: Camera pornește.
	 Roșu intermitent lent: Excepție de rețea.
	 Roșu care clipește rapid: Excepție cameră (de exemplu, eroare card Micro SD).
	 Albastru solid: Filmarea este în curs de vizualizare în aplicația EZVIZ.
	 Albastru intermitent lent: Camera funcționează corect.
 Albastru intermitent rapid: Camera este pregătită pentru conexiunea la Wi-Fi.	



Glisați sfera în sus și deschideți capacul

Denumire	Descriere
Card Micro SD (vândut separat)	Inițializați cardul în aplicația EZVIZ înainte de a-l utiliza.
Butonul de resetare	Țineți apăsat timp de 5 secunde pentru a reporni și a seta toți parametrii la valorile prestabilite.



## Configurare

### 1. Pornire

Conectați cablul de alimentare la cameră, apoi conectați adaptorul la o priză, după cum se arată în figura de mai jos.



### 2. Conectați-vă la internet

#### 1. Obțineți aplicația EZVIZ

- Conectați telefonul mobil la Wi-Fi (sugerat).
- Descărcați și instalați aplicația EZVIZ căutând „EZVIZ” în App Store sau Google Play™.
- Lansați aplicația și înregistrați un cont de utilizator EZVIZ.



1 Dacă ați folosit deja aplicația, asigurați-vă că este cea mai recentă versiune. Pentru a afla dacă este disponibilă o actualizare, accesați magazinul de aplicații și căutați EZVIZ.

## 2. Adăugați camera la EZVIZ

- Mențineți apăsat butonul pentru 5 secunde. Când indicatorul LED luminează intermitent rapid, indică faptul că camera este pregătită pentru configurarea Wi-Fi.



- Conectați-vă la contul dvs. de utilizator EZVIZ.
- Pe ecranul de pornire, apăsați „+” în colțul din dreapta sus pentru a accesa interfața Scanare cod QR.
- Scațați codul QR pe coperta ghidului de pornire rapidă sau de pe corpul camerei.

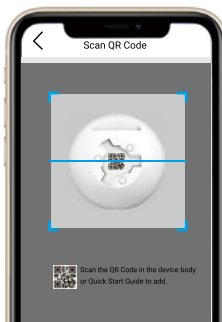

- Urmați asistentul aplicației EZVIZ pentru a finaliza configurarea Wi-Fi.

1 Dacă doriți să schimbați conexiunea Wi-Fi a camerei, apăsați lung butonul de resetare timp de 5 s și repetați pașii de mai sus.

## Instalare

### 1. Utilizați cardul Micro SD (opțional)

#### 1. Introduceți cardul Micro SD

- Rotiți sfera în sus până când vedeți slotul pentru card.
- Introduceți cardul Micro SD (vândut separat) în slotul pentru card, așa cum se arată în figura de mai jos.



## 2. Instalarea bazei

Camera poate fi plasată orizontal sau montată pe tavan. Aici luăm drept exemplu montarea pe tavan.

- Vă rugăm să instalați dispozitivul în interior, deoarece acesta nu este rezistent la apă.
- Asigurați-vă că tavanul este suficient de puternic pentru a rezista de trei ori greutatea camerei.
- Evitați poziționarea camerei într-o zonă care luminează direct în obiectivul camerei.
- Înălțimea de montare recomandată: La 3 metri deasupra solului.

- Așezați șablonul de găurit pe suprafața pe care ați ales-o pentru a monta camera.
- (Numai pentru perete/tavan de ciment) Găuriți găurile cu șurub conform șablonului și introduceți trei ancore.
- Folosiți trei șuruburi metalice pentru a fixa baza camerei.

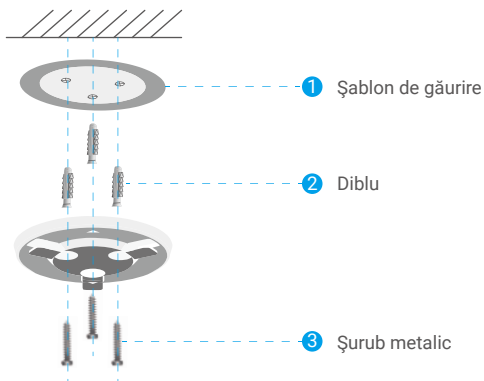

## 3. Montarea camerei video

Montați camera la bază și rotiți-o în sensul acelor de ceasornic până când este fixată.





# Vizualizarea dispozitivului





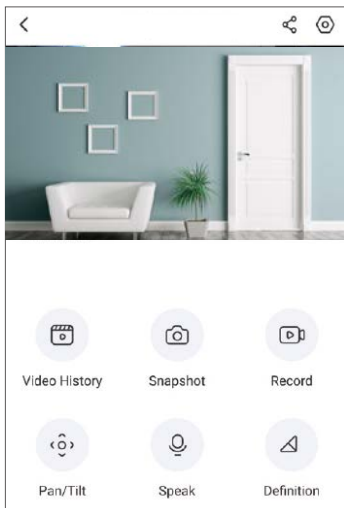



## 1. Vizualizare live

Când lansați aplicația EZVIZ, pagina dispozitivului se afișează așa cum se arată mai jos.

Puteți să vizualizați și să ascultați un flux live, să faceți instantanee sau înregistrări și să alegeți definiția video după cum este necesar.



-  Glisați spre stânga și spre dreapta pe ecran pentru a vedea mai multe pictograme.

Pictogramă	Descriere
	Împărtășiți. Împărtășiți dispozitivul cu oricine doriți.
	Setări. Vizualizați sau modificați setările dispozitivului.
	Video History (Istoric video). Vizualizați înregistrările.
	Snapshot (Instantaneu). Faceți un instantaneu.
	Record (Înregistrare). Porniți/opriți manual înregistrarea.
	Pan/Tilt (Panoramă/Înclinare). Acceptă rotirea orizontală și verticală.
	Speak (Vorbește). Începeți să folosiți vorbește și ascultă.
	Definition (Definiție). Selectați rezoluția video de la Ultra HD, Hi-Def sau Standard.
	Privacy Mode (Modul de confidențialitate). Activați ascunderea ecranului.

-  Vă rugăm să consultați interfața reală pentru informații specifice.

## 2. Setări

În pagina de setări, puteți seta parametrii dispozitivului.

Parametru	Descriere
Audio	Funcții audio. Când sunt dezactivate, nici vizualizarea live, nici videoclipurile înregistrate nu vor avea sunet.
Status Light (Lumină de stare)	Puteți afla starea dispozitivului prin diferite lumini strălucitoare. Când este dezactivat, luminile vor fi stinse. <ul style="list-style-type: none"><li>• Daytime On (Activat pe timp de zi): Prin selectarea acestui mod, dispozitivul va fi pornit numai în timpul zilei.</li><li>• Always On (Întotdeauna pornit): Prin selectarea acestui mod, dispozitivul va fi pornit tot timpul.</li></ul>
IR Light (Lumină IR)	Lumina IR ajută dispozitivul să obțină imagini alb-negru în condiții reduse de iluminare. Când este dezactivat, calitatea imaginilor capturate în medii întunecate va fi influențată.
Alarm Notification (Notificare alarmă)	Notificare alarmă: Puteți selecta diferite moduri de detectare și dispozitivul va emite alarme în consecință. Când este activat, veți primi notificări 24/7 fără Notification Schedule (Program de notificare) setat. <ul style="list-style-type: none"><li>• Notification Schedule (Program de notificare): Când este activat, dispozitivul va activa/dezactiva notificarea push în funcție de setările dvs. programate.</li><li>• Set Notification Schedule (Setați programul de notificare): Puteți seta programul de notificare aici.</li><li>• Motion Detection Area (Zona de detectare a mișcării): Aici puteți selecta zona de detectare.</li><li>• Motion Detection Sensitivity (Sensibilitate la detectarea mișcării): Aici puteți selecta sensibilitatea de detectare.</li></ul>
Time Zone (Fus orar)	Aici puteți selecta fusul orar după necesitate.
Daylight Saving Time (Economisire lumină solară)	Selectați perioada de economisire a luminii solare după necesități.
Date Format (Format dată)	Aici puteți selecta formatul de dată după necesitate.
Wi-Fi	Puteți vedea Wi-Fi la care a fost conectat dispozitivul și puteți atinge pentru a conecta un alt Wi-Fi.
Cloud Storage (Stocare în cloud)	Puteți să vă abonați la spațiul de stocare în cloud aici.
Storage Status (Stare stocare)	Aici puteți vedea starea de stocare a cloud-ului și a cardului de memorie.
Device Version (Versiune dispozitiv)	Puteți vedea versiunea dispozitivului aici.
Image Encryption (Criptare imagine)	Dacă este activată, imaginile capturate de dispozitiv pot fi disponibile numai după ce introduceți o parolă.
Change Encryption Password (Modificare parolă criptare)	Puteți schimba parola de criptare aici. Parola implicită este codul de verificare a dispozitivului.
Flip image (Întoarcerea imaginii)	Atingeți pentru a întoarce imagini
Advanced Image Settings (Setări avansate de imagine)	Aici puteți selecta diferite moduri de fotografiere. <ul style="list-style-type: none"><li>• Backlight mode (Mod iluminare de fundal): Când este activată, puteți păstra mai multe detalii despre părțile supraexpuse ale imaginii.</li><li>• Original: Stil de imagine implicit.</li><li>• Soft: Saturație mai mică a culorilor.</li><li>• Vivid (Viu): Saturație de culoare mai mare.</li></ul>
Offline Notification (Notificare offline)	Dacă este activată, notificările vor fi trimise în aplicația dvs. după ce dispozitivul este offline.
User Guide (Ghid de utilizare)	Puteți citi ghidul de utilizare al dispozitivului aici.
About (Despre)	Puteți vedea locul în care este instalat dispozitivul și puteți obține aici categoria de produs, modelul dispozitivului, numărul de serie și codul QR al dispozitivului.
Restart (Reporniți)	Atingeți pentru a reporni dispozitivul.
Delete Device (Ștergere dispozitiv)	Atingeți pentru a șterge dispozitivul din contul dvs. EZVIZ.
 Pentru protecția confidențialității, vă rugăm să scoateți cardul SD sau alte suporturi de stocare (dacă există) atunci când transmiteți dispozitivul către alte persoane.	



## 1. Utilizați Amazon Alexa

Aceste instrucțiuni vă vor permite să controlați dispozitivele EZVIZ cu Amazon Alexa. Dacă întâmpinați dificultăți în timpul procesului, vă rugăm să consultați **Remediarea defectărilor**.

### Înainte de a începe, asigurați-vă că:

1. Dispozitivele EZVIZ sunt conectate la aplicația EZVIZ.
2. În aplicația EZVIZ, dezactivați „Image Encryption” (Criptarea imaginilor) din pagina Device Settings (Setări dispozitiv).
3. Aveți un dispozitiv compatibil cu Alexa (de exemplu, Echo Spot, Echo-Show, All-New Echo-Show, Fire TV (toate generațiile), Fire TV stick (numai a doua generație) sau televizoare inteligente Fire TV Edition).
4. Aplicația Amazon Alexa este deja instalată pe dispozitivul dvs. inteligent și ați creat un cont.

### Pentru a controla dispozitivele EZVIZ cu Amazon Alexa:

1. Deschideți aplicația Alexa și selectați „Skills and Games” (Abilități și jocuri) din meniu.
2. Pe ecranul Abilități și jocuri, căutați „EZVIZ” și veți găsi abilități „EZVIZ”.
3. Selectați abilitățile dispozitivului EZVIZ, apoi atingeți **ENABLE TO USE (ACTIVAȚI PENTRU A UTILIZA)**.
4. Introduceți numele de utilizator și parola EZVIZ și apăsați **Sign in (Conectare)**.
5. Atingeți butonul **Authorize (Autorizare)** pentru a autoriza Alexa să vă acceseze contul EZVIZ, astfel încât Alexa să poată controla dispozitivele EZVIZ.
6. Veți vedea „EZVIZ has been successfully linked” (EZVIZ a fost conectat cu succes), apoi apăsați **DISCOVER DEVICES (DESCOPERĂ DISPOZITIVE)** pentru a permite Alexa să descopere toate dispozitivele EZVIZ.
7. Reveniți la meniul aplicației Alexa și selectați „Devices” (Dispozitive), iar sub dispozitive veți vedea toate dispozitivele EZVIZ.

### Comandă vocală

Descoperiți un nou dispozitiv inteligent prin meniul „Smart Home” din aplicația Alexa sau Funcția de control vocal Alexa.

Odată ce dispozitivul este găsit, îl puteți controla cu vocea. Rostiți comenzi simple pentru Alexa.

- 1 Numele dispozitivului, de exemplu: „show xxxx camera,” (arată camera xxxx), poate fi modificat în aplicația EZVIZ. De fiecare dată când schimbați numele dispozitivului, va trebui să descoperiți din nou dispozitivul pentru a actualiza numele.

### Remediarea defectărilor

#### Ce fac dacă Alexa nu reușește să descopere dispozitivul meu?

Verificați dacă există probleme de conectare la Internet.

Încercați să reporniți dispozitivul inteligent și să redescoperiți dispozitivul pe Alexa.

#### De ce starea dispozitivului afișează „Offline” pe Alexa?

Este posibil ca conexiunea wireless să fi fost deconectată. Reporniți dispozitivul inteligent și re-descoperiți pe Alexa.

Accesul la internet pe ruterul dvs. ar putea fi indisponibil. Verificați dacă routerul este conectat la Internet și încercați din nou.

- 1 Pentru detalii despre țările care susțin utilizarea Amazon Alexa, consultați site-ul oficial al acestuia.

## 2. Utilizarea Google Assistant

Cu ajutorul Google Assistant, puteți activa dispozitivul EZVIZ și puteți viziona în direct prin intermediul comenzilor vocale Google Assistant.

### Sunt necesare următoarele dispozitive și aplicații:

1. O aplicație EZVIZ funcțională.
2. În aplicația EZVIZ, dezactivați „Image Encryption” (Criptarea imaginilor) și activați „Audio” din pagina Device Settings (Setări dispozitiv).
3. Un televizor cu Chromecast funcțional care se conectează la acesta.
4. Aplicația Google Assistant de pe telefon.

### Pentru a începe, urmați pașii de mai jos:

1. Configurați dispozitivul EZVIZ și asigurați-vă că acesta funcționează corect în aplicație.
2. Descărcați aplicația Google Home din App Store sau Google Play Store™ și conectați-vă la contul dvs. Google.
3. În ecranul Myhome, atingeți „+” din colțul din stânga sus și selectați „Set up device” (Configurare dispozitiv) din lista de meniu pentru a accesa interfața Configurare.

4. Apăsați **Works with Google (Funcționează cu Google)**, și căutați „EZVIZ”, unde veți găsi abilități „EZVIZ”.
5. Introduceți numele de utilizator și parola EZVIZ și apăsați **Sign in (Conectare)**.
6. Atingeți butonul **Authorize (Autorizare)** pentru a autoriza Google să vă acceseze contul EZVIZ, astfel încât Google să poată controla dispozitivele EZVIZ.
7. Atingeți **Return to app (Revenire la aplicație)**.
8. Urmăți pașii de mai sus pentru a finaliza autorizarea. Când sincronizarea este finalizată, serviciul EZVIZ va fi enumerat în lista dvs. de servicii. Pentru a vedea o listă de dispozitive compatibile în contul dvs. EZVIZ, atingeți pictograma de serviciu EZVIZ.
9. Acum încercați câteva comenzi. Utilizați numele camerei pe care ați creat-o atunci când configurați sistemul.

Utilizatorii pot gestiona dispozitivele ca o singură entitate sau într-un grup. Adăugarea de dispozitive într-o cameră permite utilizatorilor să controleze simultan un grup de dispozitive utilizând o singură comandă.

Consultați linkul pentru mai multe informații:

<https://support.google.com/googlehome/answer/7029485?co=GENIE.Platform%3DAndroid&hl=en>

## Întrebări frecvente

**Q: Ce tip de conexiune la rețea acceptă camera?**

R: Camera acceptă conexiunea wireless și conexiunea prin cablu, care pot fi selectate în funcție de situația rețelei.

**Q: Dacă camera este offline, va continua înregistrarea video?**

R: Dacă camera este pornită, dar se deconectează de la Internet, atunci înregistrarea video pe cardul micro SD va continua, dar înregistrarea în cloud se va opri. Dacă camera este oprită, ambele înregistrări video se vor opri.

**Q: De ce se declanșează alarma atunci când nu este nimeni în imagine?**

R: Încercați să setați sensibilitatea alarmei mai mică. Vă rugăm să rețineți că vehiculul și animalele sunt, de asemenea, sursă de declanșare.

**Q: Ce se întâmplă dacă îmi uit parola?**

R: Accesați aplicația EZVIZ > pagina de conectare, atingeți „Forgot password?” (Ați uitat parola?) > Introduceți adresa de e-mail a contului sau numărul de telefon. (Trimiteți) > Introduceți codul de verificare > Resetați parola.

**Q: De ce nu pot primi codul meu de verificare?**

- R:
1. Dacă ați înregistrat contul prin e-mail, vă rugăm să verificați căsuța cu e-mailuri nedorite. Dacă încă nu ați primit codul de verificare, este posibil să aveți filtrul / blocarea e-mailului care restricționează acest e-mail, vă rugăm să consultați furnizorul de e-mail.
  2. Dacă ați înregistrat un cont prin intermediul numărului de telefon mobil, vă rugăm să confirmați dacă telefonul dvs. mobil poate primi sau nu coduri scurte SMS.
  3. Dacă încă nu ați primit codul de verificare, vă rugăm să furnizați numărul dvs., țara dvs., ora solicitării centrului de asistență de la [support@ezvizlife.com](mailto:support@ezvizlife.com) sau să contactați echipa de asistență regională.

**Q: Cum se rezolvă configura ia Wi-Fi eșuată?**

R: Vă rugăm să verificați următoarele setări:

1. Asigurați-vă că telefonul dvs. mobil este conectat la Wi-Fi și că rețeaua Wi-Fi funcționează corect.
2. Verificați starea rețelei:
  - Asigurați-vă că rețeaua dvs. nu are firewall sau alte limite.
  - Asigurați-vă că routerul poate distribui adresa IP pe dispozitivul dvs. sau dezactivați setarea IP statică (DHCP este activat în mod implicit pe toate dispozitivele EZVIZ).
3. Resetați aparatul foto; asigurați-vă că dispozitivul dvs. este în modul pregătit sau în modul de configurare Wi-Fi > apoi utilizați aplicația EZVIZ pentru configurarea Wi-Fi a dispozitivului.